



**Matériau :** Acier apte à la galvanisation.

**Spécificités :**

- 1 vantail ou 2 vantaux.
- Possibilité d'ouverture à droite ou à gauche.
- Montants en tube Ø 76,1 mm, tête boule Ø 90 mm en acier, soudure meulée et poncée.
- Main-courante et lisse haute et basse en profil tubulaire 30 x 30 mm.
- A la base, anneau Ø 8 mm pour le passage d'un cadenas (non fournis) pour verrouillage de la barrière au sabot.
- Articulation sur un axe Ø 42.4 x haut 600 mm.
- Sabot en acier avec anneau(x) pour le passage du ou des cadena(s). 3 pattes de scellement.

**Traitement de surface :** Traitement anti-corrosion, galvanisation à chaud des produits finis dans un bain en fusion à une température de 450 °C. Apport d'une couche de zinc de 70 à 80 microns, longévité moyenne de 25 à 30 ans.

**Finition :** Thermolaquage, coloration, poudre polyester thermodurcissable cuite au four à 180 °C, teintes au choix suivant notre nuancier RAL. Les peintures en poudre sont sans solvant et présentent une excellente résistance aux UV.

**Fixation :**

Pivot et sabot à sceller

**Options :**

- Teinte hors standard.
- Motifs central rosace fonte, anneau ou macaron.
- Sabot supplémentaire pour maintien de la barrière ouverte.



Modèle	Motif central	Poids (kg)	Longueur * (L)	Hauteur totale* (H)	Hauteur hors sol * (h)	Référence
1 vantail	sans	25.2	1000	1300	1000	2012-M-2
		28.6	1500			2012-M
2 vantaux	sans	49.7	2020	1300	1000	2012-M-3
		56.8	3020			2012-M-1

\* Toutes les dimensions sont en mm.

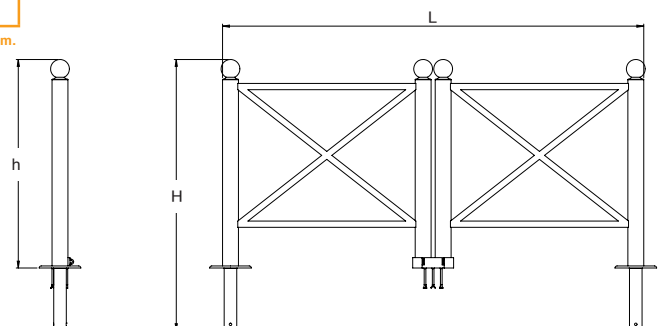
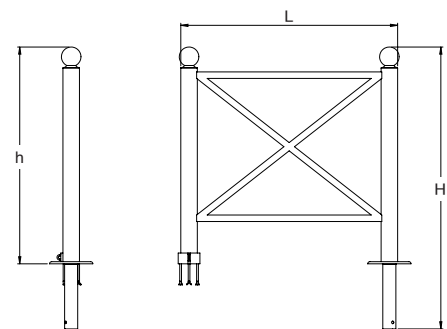

**Différentes têtes disponibles :**

